

---

ГОСУДАРСТВЕННЫЙ СТАНДАРТ  
ПРИДНЕСТРОВСКОЙ МОЛДАВСКОЙ РЕСПУБЛИКИ

---

**ПЕЧАТИ С ВОСПРОИЗВЕДЕНИЕМ  
ГОСУДАРСТВЕННОГО ГЕРБА  
ПРИДНЕСТРОВСКОЙ МОЛДАВСКОЙ  
РЕСПУБЛИКИ**

**Форма, размеры и технические требования**

Издание официальное

Министерство регионального развития

Тирасполь

## Предисловие

1 ПОДГОТОВЛЕН – Министерством регионального развития Приднестровской Молдавской Республики на основании Постановления Правительства Приднестровской Молдавской Республики от 7 июня 2016 года № 137 «Об утверждении Положения о порядке изготовления, использования, хранения и уничтожения бланков, печатей и иных носителей изображения Государственного герба Приднестровской Молдавской Республики» и по согласованию с Министерством внутренних дел Приднестровской Молдавской Республики.

2 УТВЕРЖДЕН И ВВЕДЕН В ДЕЙСТВИЕ Приказом Министерства регионального развития Приднестровской Молдавской Республики по согласованию с Министерством внутренних дел от 7 июля 2016 года № 515 (газета «Приднестровье» от 16 июля 2016 года № 128).

3 Настоящий стандарт разработан на основе национального стандарта Российской Федерации ГОСТ Р 51511—2001 «Печати с воспроизведением Государственного герба Российской Федерации. Форма, размеры и технические требования».

4 ВВЕДЕН ВПЕРВЫЕ.

Настоящий стандарт не может быть полностью или частично воспроизведен, тиражирован и распространен в качестве официального издания без разрешения государственного органа по стандартизации Приднестровской Молдавской Республики.

**ГОСУДАРСТВЕННЫЙ СТАНДАРТ  
ПРИДНЕСТРОВСКОЙ МОЛДАВСКОЙ РЕСПУБЛИКИ****ПЕЧАТИ С ВОСПРОИЗВЕДЕНИЕМ ГОСУДАРСТВЕННОГО ГЕРБА  
ПРИДНЕСТРОВСКОЙ МОЛДАВСКОЙ РЕСПУБЛИКИ****Форма, размеры и технические требования**

Дата введения —

**1 Область применения**

Настоящий стандарт устанавливает форму, размеры и технические требования к печатям с воспроизведением Государственного герба Приднестровской Молдавской Республики.

Настоящий стандарт распространяется на вновь изготавливаемые печати с воспроизведением Государственного герба Приднестровской Молдавской Республики.

**2 Определения**

В настоящем стандарте применяют следующие термины с соответствующими определениями:

2.1 **печать**: Устройство, содержащее клише печати для нанесения оттисков на бумагу.

2.2 **оттиск**: Изображение клише печати на бумаге.

2.3 **клише печати**: Элемент печати, содержащий зеркальное отображение оттиска печати.

2.4 **мастичная печать**: Печать, обеспечивающая нанесение оттиска штемпельной краской.

2.5 **печать с воспроизведением Государственного герба Приднестровской Молдавской Республики**: Печать, имеющая в центре клише печати зеркальное отображение Государственного герба Приднестровской Молдавской Республики.

2.6 **штемпельная краска**: Специальное красящее вещество, предназначенное для нанесения оттисков на бумагу с помощью клише печати.

2.7 **штемпельная подушка**: Материал, несущий в своем объеме штемпельную краску, которая переносится на печатающие элементы клише печати при его контакте со штемпельной подушкой.

2.8 **печатающий элемент**: Участок клише печати, воспринимающий штемпельную краску и передающий ее на бумагу.

2.9 **пробельный элемент**: Участок клише печати, не воспринимающий штемпельную краску и не передающий ее на бумагу.

**3 Технические требования к печатям с воспроизведением  
Государственного герба Приднестровской Молдавской Республики**

3.1 Клише печати с воспроизведением Государственного герба Приднестровской Молдавской Республики изготавливают круглой формы (рисунок 1).



Рисунок 1 — эскиз печати с Государственным гербом Приднестровской Молдавской Республики.

1 – Государственный герб Приднестровской Молдавской Республики, 2 – микротекст включающий информацию о заказчике печати с содержанием фискального кода (ФК XXXXXXXXXX) и даты изготовления печати, а также, по его усмотрению, код по Общему классификатору предприятий и организаций (ОКПО XXXXXXXXX) и т.п., 3 – концентрические строки информационного поля, содержащие полное наименование юридического лица в именной падеже на трех государственных языках, 4 – микротекст состоящий из повторяющейся записи, включающей краткое наименование заказчика и/или другой информации, определяемой заказчиком печати, 5 – номер печати.

3.2 Минимальный диаметр клише печати с воспроизведением Государственного герба Приднестровской Молдавской Республики —  $40^{+1}$  мм, максимальный диаметр —  $50_{-1}$  мм. По внешнему кольцу клише печати ограничивается ободом толщиной  $1,3^{+0,1}$  мм, на котором располагается микротекст в негативном начертании (белый текст на черном фоне). Микротекст состоит из повторяющейся записи, включающей краткое наименование заказчика и/или другой информации, определяемой изготовителем печати.

3.3 В центре клише печати располагается зеркальное изображение Государственного герба Приднестровской Молдавской Республики (Приложение А).

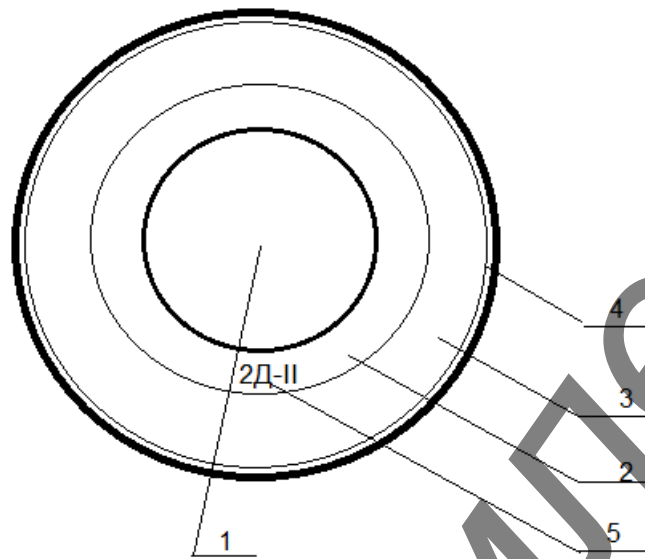
3.3.1 Изображение Государственного герба Приднестровской Молдавской Республики для изготовления печатей с воспроизведением Государственного герба Приднестровской Молдавской Республики представляется в цифровом закодированном виде и используется полиграфическими и штемпельно-граверными предприятиями, имеющими лицензию на изготовление печатей с воспроизведением Государственного герба Приднестровской Молдавской Республики.

При воспроизведении Государственного герба Приднестровской Молдавской Республики допускаются его изменения только в части линейного масштаба, минимальный размер изображения Государственного герба Приднестровской Молдавской Республики должен вписываться в окружность диаметром  $14^{+1}$  мм.

3.4 Вокруг Государственного герба Приднестровской Молдавской Республики на расстоянии  $1_{-0,1}$  мм располагается по окружности микротекст в позитивном начертании (черный текст на белом фоне). Микротекст включает информацию о заказчике печати с содержанием фискального кода (ФК XXXXXXXXXX) и даты изготовления печати, а также, по усмотрению заказчика, код по Общему классификатору предприятий и организаций (ОКПО XXXXXXXXX) и т.п.

**Пример** – \*ФК 123456789\*2016.09\*ОКПО 37003487\*,  
где 2016.09 – год и месяц изготовления печати.

3.5 Между микротекстами с позитивным и негативным начертаниями по часовой стрелке и симметрично относительно вертикальной оси клише печати располагаются концентрические строки информационного поля, содержащие полное наименование юридического лица в именной падеже, в скобках — его краткое наименование (если таковое имеется), на трех

государственных языках: молдавский, русский, украинский. Наименование юридического лица должно соответствовать наименованию, закрепленному в учредительных документах. Сокращенное наименование приводится в тех случаях, когда оно закреплено в учредительных документах, и помещается в круглых скобках после полного наименования. При наличии у юридического лица вышестоящей организации приводится ее краткое наименование, а при его отсутствии — полное наименование, которое располагается перед полным наименованием юридического лица. При этом в наименовании юридического лица допускается не повторять наименование вышестоящей организации.

На личной печати нотариуса с изображением Государственного герба Приднестровской Молдавской Республики в концентрических строках информационного поля указываются фамилия, инициалы, должность нотариуса и место его нахождения или наименование государственной нотариальной конторы.

В нижней части информационного поля против часовой стрелки симметрично относительно вертикальной оси клише печати размещается следующая вспомогательная информация о печати с воспроизведением Государственного герба Приднестровской Молдавской Республики:

номер печати (если печать с воспроизведением Государственного герба Приднестровской Молдавской Республики для данного юридического лица изготовлена не в единственном экземпляре), обозначаемый арабскими цифрами, начиная с цифры 2 для второй печати;

буква Д с записанным через дефис порядковым номером дубликата, начиная с римской цифры I для первого дубликата печати. На рисунке 1 запись «2Д-11» означает, что оттиск произведен вторым дубликатом второй печати с воспроизведением Государственного герба Приднестровской Молдавской Республики.

3.6 Печати с воспроизведением Государственного герба Приднестровской Молдавской Республики должны быть изготовлены таким образом, чтобы при их проверке и использовании на документе оставался четкий оттиск всех элементов изображения. Насыщенность и цветовой тон всех участков оттиска должны быть равномерными. Не допускаются визуально различимые: выдавливание краски за края печатных элементов, недопечатки и непропечатки, искажения деталей изображения на оттиске, а также смазывание и стирание.

3.7 В оттиске должны проявляться все обязательные и дополнительные элементы изображения и защиты.

3.8 Специальные требования к упаковке, маркировке и транспортированию печатей с воспроизведением Государственного герба Приднестровской Молдавской Республики не предъявляются.

## **4 Технические требования к сырью, материалам, покупным изделиям, используемым для изготовления и применения печатей с воспроизведением Государственного герба Приднестровской Молдавской Республики**

### **4.1 Требования к материалу для изготовления клише печати**

4.1.1 При изготовлении клише печати используют фотополимерные материалы или резину для флеш-печати, либо другие материалы с техническими показателями, соответствующими этим материалам.

4.1.2 В материалах для изготовления клише печати недопустимо присутствие раковин, визуально различимых в лупу с 15-кратным увеличением, визуально различимых вздутий, растрескиваний и коробления. Набухание материала в водно-спиртовых смесях не должно превышать 5 % массы при любых концентрациях спирта, относительное удлинение материала на разрыв должно быть не менее 200 %. Толщина материала для изготовления клише печати — не менее  $2^{+0,2}$  мм. Материалы для изготовления клише печати при обработке должны обеспечивать проникновение луча оборудования на глубину от 0,25 до 1,8 мм.

### **4.2 Требования к штемпельной подушке и штемпельной краске**

4.2.1 Штемпельная подушка и штемпельная краска должны обладать характеристиками, обеспечивающими выполнение требований настоящего стандарта.

4.2.2 При получении оттиска на мелованной и немелованной бумаге впитывание и высыхание штемпельной краски на поверхности бумаги должно происходить не более чем за 10 с без остаточного отмарывания и обладать устойчивостью к смазыванию и стиранию.

4.2.3 Штемпельная краска после получения оттиска на мелованной и немелованной бумаге не должна изменять визуально различимую цветовую насыщенность при дневном свете и комнатной температуре в защищенном и не защищенном от прямых солнечных лучей месте, а также геометрические характеристики изображения и характеристики элементов защиты.

## 5 Технические требования к клише печати

5.1 Минимально допустимая высота букв шрифта на информационном поле клише печати  $1,5^{+0,1}$  мм, ширина штрихов знака шрифта — не менее  $0,1^{+0,01}$  мм.

5.2 Угол наклона боковых поверхностей печатающих элементов по отношению к перпендикуляру к плоскости клише печати должен быть от  $40^\circ$  до  $70^\circ$ .

5.3 Глубина пробельных элементов соответствует размерам этих элементов согласно таблице 1.

Таблица 1 — Соотношение размера и глубины пробельных элементов

В миллиметрах

Размер пробельного элемента				Глубина пробельного элемента			
От	0,03	до	0,1	От	0,1	до	0,25
»	0,1	»	0,15	»	0,25	»	0,35
»	0,15	»	0,5	»	0,35	»	0,8
»	0,5	»	5,0	»	0,8	»	1,2
»	5,0			»	1,2	»	1,8

5.4 После изготовления клише печати поверхность печатающих элементов должна быть гладкой. Если имеются царапины и рубцы, то они должны быть визуально различимы только через лупу 15-кратного увеличения.

## 6 Технические требования по защите печатей с воспроизведением Государственного герба Приднестровской Молдавской Республики от подделки

6.1 Печати с воспроизведением Государственного герба Приднестровской Молдавской Республики должны нести в себе не менее четырех обязательных элементов защиты от подделки.

6.2 Обязательными элементами защиты печатей с воспроизведением Государственного герба Приднестровской Молдавской Республики от подделки являются:

6.2.1 Микротексты типа «белый текст на черном фоне», расположенные по внешнему кольцу обода клише печати. Размер элементов микротекста от 0,5 до 1,0 мм.

6.2.2 Микротекст типа «черный текст на белом фоне», выполненный в виде разделительного кольца, отделяющего строки текста информационного поля от изображения Государственного герба Приднестровской Молдавской Республики. Размер элементов микротекста от 0,5 до 1,0 мм.

6.2.3 Наличие линий толщиной  $0,08^{+0,01}$  мм.

6.3 Для повышения защиты от подделки печатей с воспроизведением Государственного герба Приднестровской Молдавской Республики по требованию заказчика печати могут применяться дополнительные элементы защиты, в том числе:

6.3.1 Специально разработанные для текстовой части печатей шрифты, при этом допускается изменение отдельных букв шрифта, внесение в шрифт в контрольных точках печати дефектов, имитирующих естественные дефекты резины.

6.3.2 Визуально неразличимое изменение геометрических пропорций печати, придание им неправильной формы.

6.3.3 Внесение в изображение печати скрытых элементов защиты, позволяющих идентифицировать изготовителя печати и устройство, на котором данная печать была изготовлена.

6.4 Дополнительные средства защиты печатей с воспроизведением Государственного герба Приднестровской Молдавской Республики от подделки не должны допускать возможности их воспроизведения на устройствах с более низкой разрешающей способностью.

6.5 Для повышения сохранности оттисков печатей с воспроизведением Государственного герба Приднестровской Молдавской Республики, в том числе передаваемых для архивного хранения, допускается ламинирование документов, на которых ставится такая печать.

---

МКС 03.160.

Ключевые слова: государственные органы, печати, мастичные печати, клише печати, защита от подделки, требования, форма, оттиск, печатающий элемент, пробельный элемент, штемпельная подушка штемпельная краска

---

Для Ознакомления

Приложение А  
(обязательное)

ГЕРБ ПРИДНЕСТРОВСКОЙ МОЛДАВСКОЙ РЕСПУБЛИКИ

